

ABIMIG WT MIG/MAG hegesztőpisztoly „S“ markolattal

2008/08

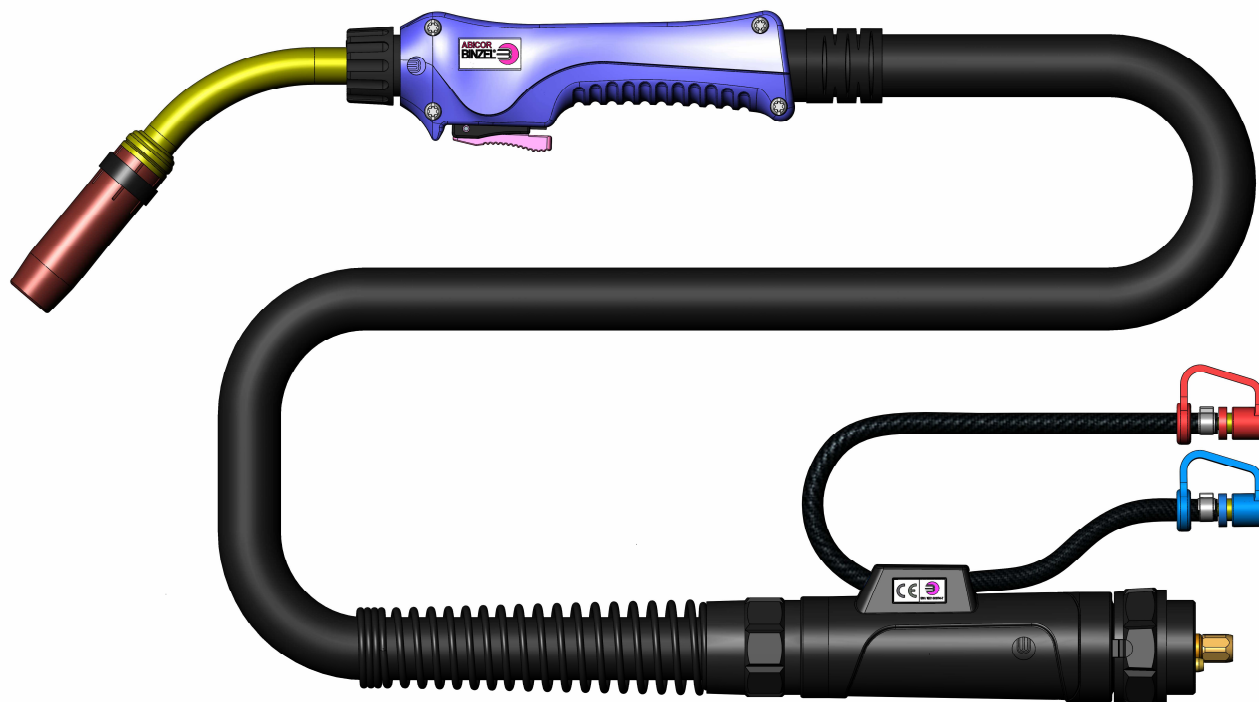

Az ABIMIG WT sorozat a nagy „V“ markolat mellett a most a kicsi, kézhezálló „S“ markolattal is rendelhető. A jól bevált MB széria minden előnyével rendelkezik.

A hegesztési pozíciót a pisztolynyak fokozatmentes elfordításával lehet változtatni a hollandi anya oldása nélkül.

Megváltozott hegesztési feladat esetén a hegesztőpisztolyt gyorsan át lehet szerelni. A markolat elülső csatlakozásán lévő hollandi anya oldásával a pisztolynyak leszerelhető. A kábelköteg és a nyak között megosztott huzalvezető problémamentes pisztolycserét tesz lehetővé.

A nyak illesztési felülete a markolaton belül helyezkedik el, ezáltal a sérülésektől védve van.

A fő kopóalkatrészek megegyeznek a BINZEL MB sorozat alkatrészeivel.

A széria kábelköteghosszak a 3m; 4m és 5 métereseek.

KURT HAUFE

Schweißtechnik GmbH & Co KG
ein Unternehmen der **ABICOR** Gruppe

D-01159 Dresden, Altlößtau 9
Telefon: 0351/4203-30
Telefax: 0351/4203-340
e-mail: haufe@binzel-abicor.com
internet: www.binzel-abicor.com

ABICOR
BINZEL®

IBG
GROUP

Rendelési számok - hegesztőpisztolyok

Megnevezés	Rendelési szám
ABIMIG 240D WT 3,00m S WZ-2	023.D065
ABIMIG 240D WT 4,00m S WZ-2	023.D066
ABIMIG 240D WT 5,00m S WZ-2	023.D067
ABIMIG 401D WT 3,00m S WZ-2	033.D146
ABIMIG 401D WT 4,00m S WZ-2	033.D147
ABIMIG 401D WT 5,00m S WZ-2	033.D148
ABIMIG 401 WT 3,00m S WZ-2	030.D027
ABIMIG 401 WT 4,00m S WZ-2	030.D028
ABIMIG 401 WT 5,00m S WZ-2	030.D029
ABIMIG 501D WT 3,00m S WZ-2	034.D105
ABIMIG 501D WT 4,00m S WZ-2	034.D106
ABIMIG 501D WT 5,00m S WZ-2	034.D107
ABIMIG 501 WT 3,00m S WZ-2	032.D046
ABIMIG 501 WT 4,00m S WZ-2	032.D047
ABIMIG 501 WT 5,00m S WZ-2	032.D048
ABIMIG 240 - 501 3m S Bázispisztoly	033.D143
ABIMIG 240 - 501 4m S Bázispisztoly	033.D144
ABIMIG 240 - 501 5m S Bázispisztoly	033.D145

Szerelvénnyváltozatokat, mint pl. csatlakozások, pót-, és tartalékalkatrészek valamint egyéb tartozékok az eddigi ABIMIG WT rendelési dokumentációból válassza ki.

Műszaki adatok

(Bekapcsolási idő 100%)

Típus	Terhelhetőség [A]		Huzal - Ø [mm]
	CO ₂	M21	
ABIMIG 240 D WT	300	270	0,8 – 1,2
ABIMIG 401 D WT	400	350	0,8 – 1,2
ABIMIG 501 D WT	500	450	1,0 – 1,6
ABIMIG 401 WT	450	400	0,8 – 1,2
ABIMIG 501 WT	550	500	1,0 – 1,6

KURT HAUFE

Schweißtechnik GmbH & Co KG
ein Unternehmen der **ABICOR** Gruppe

D-01159 Dresden, Altlößbau 9
Telefon: 0351/4203-30
Telefax: 0351/4203-340
e-mail: haufe@binzel-abicor.com
internet: www.binzel-abicor.com



Pisztolynyakak

A továbbiakban áttekintést adunk a vízhűtéses hegesztőpisztoly nyakokról. A minden típusnál azonos pisztolynyakcsatlakozás biztosítja a nagyfokú kihasználhatóságot. A nyakak alkalmazásánál fokozottan kell ügyelni a terhelhetőségre illetve a mindenkori nyakspirálhosszra.

ABIMIG 240 D WT

	Rendelési szám
Kopóalkatrészek nélkül	023.D018
Kopóalkatrészekkel	023.D055
X = 135 mm	
Y = 80 mm	
R = 75 mm	
$\varphi = 50^\circ$	

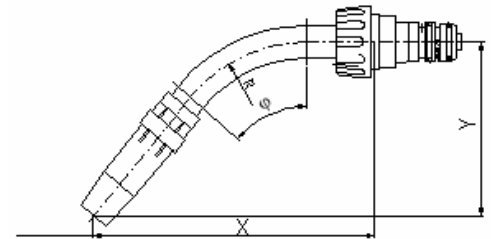

Illusztráció nélkül

Kopóalkatrészek nélkül	023.D036
Kopóalkatrészekkel	023.D057
X = 245mm	
Y = 0mm	
R = 0mm	
$\varphi = 0^\circ$	

ABIMIG 401 D-K WT

Kopóalkatrészek nélkül	033.D068
Kopóalkatrészekkel	033.D126
X=135 mm	
Y=90 mm	
R=60 mm	
$\varphi=50^\circ$	

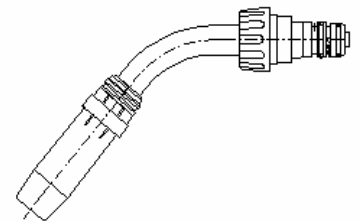

ABIMIG 401 D / 401 WT

Kopóalkatrészek nélkül	033.D052 / 030.D011
Kopóalkatrészekkel	033.D130 / 030.D026
X=160 mm	
Y=100 mm	
R=85 mm	
$\varphi=50^\circ$	

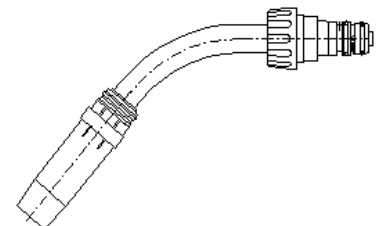

KURT HAUFE

Schweißtechnik GmbH & Co KG
ein Unternehmen der **ABICOR** Gruppe

D-01159 Dresden, Altlößbtau 9
Telefon: 0351/4203-30
Telefax: 0351/4203-340
e-mail: haufe@binzel-abicor.com
internet: www.binzel-abicor.com

ABICOR
BINZEL®

IBG
GROUP

ABIMIG 501D / 501 WT

Kopóalkatrészek nélkül

Kopóalkatrészekkel

X = 175 mm

Y = 100 mm

R = 85 mm

$\varphi = 50^\circ$

Rendelési szám

034.D033 / 032.D024

034.D095 / 032.D045

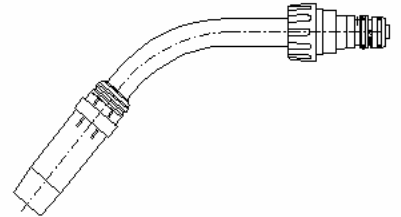

Illusztráció nélkül

Kopóalkatrészek nélkül

Kopóalkatrészekkel

X = 350mm

Y = 100mm

R = 85mm

$\varphi = 50^\circ$

034.D081

034.D098

Kopóalkatrészek nélkül

Kopóalkatrészekkel

X = 400mm

Y = 100mm

R = 85mm

$\varphi = 50^\circ$

034.D088

034.D099

Kopóalkatrészek nélkül

Kopóalkatrészekkel

X = 520mm

Y = 100mm

R = 85mm

$\varphi = 50^\circ$

034.D057

034.D096

A kopóalkatrészek – áramátadók, közdarab, gázosztó, gázterelő – BINZEL-szabványos termékek.

KURT HAUFE

Schweißtechnik GmbH & Co KG
ein Unternehmen der **ABICOR** Gruppe

D-01159 Dresden, AlHöbtau 9
Telefon: 0351/4203-30
Telefax: 0351/4203-340
e-mail: haufe@binzel-abicor.com
internet: www.binzel-abicor.com



ABIMIG 300 WT pisztolynyak

ABIMIG 300 W pisztolynyak

2008/08

Az ABIMIG 300 WT és W pisztolynyakak kibővítik a folyadékűtésű pisztolynyakak kínálatát. Különleges ismertetőjele ennek az új sorozatnak a karcsú kialakítás, amely a szűk helyeken történő alkalmazást teszi lehetővé. A pisztolynyak-sorozat különböző hosszúságokban áll rendelkezésre.

ABIMIG 300 WT Pisztolynyak ABIMIG WT- bázispisztolyokhoz
Gyorsan cserélhető, forgatható, osztott huzalvezetés

ABIMIG 300 W Rögzített pisztolynyak MB-bázispisztolyokhoz

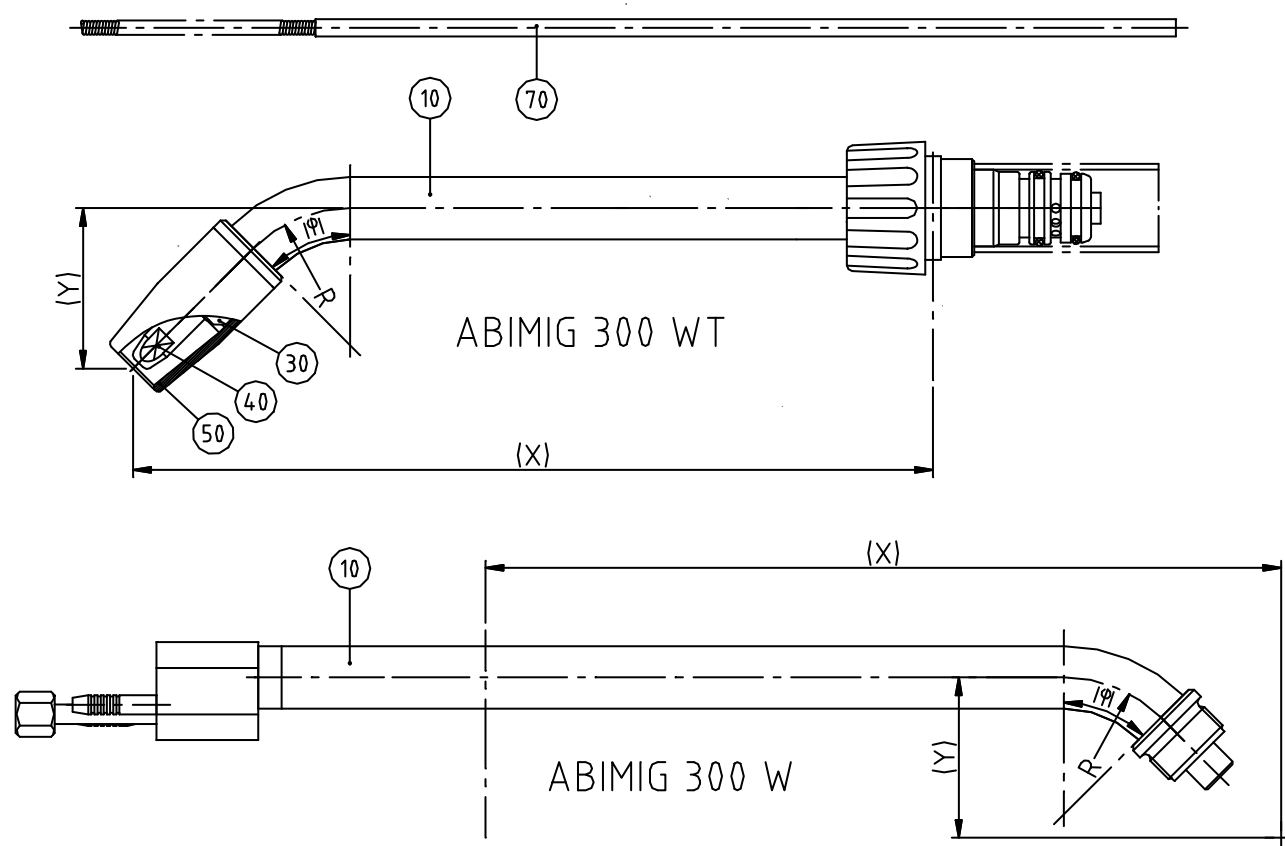

Műszaki adatok

Terhelhetőség 300 A-ig CO₂, 100% bi
Huzalátmérő 0,8 – 1,2 mm

KURT HAUFE

Schweißtechnik GmbH & Co KG
ein Unternehmen der **ABICOR** Gruppe

D-01159 Dresden, AlHöbtau 9
Telefon: 0351/4203-30
Telefax: 0351/4203-340
e-mail: haufe@binzel-abicor.com
internet: www.binzel-abicor.com

ABICOR
BINZEL®

IBG
GROUP

A legkisebb állandó geometriai méreteknél - $Y=41\text{mm}$ / $R=35\text{mm}$ / $\varphi=45^\circ$ - a következő X hosszúságokban rendelhető:

Pisztolynyak

ABIMIG 300 WT

Rendelési szám	X	Megjegyzés
022.D011	205	felszerelve
022.D012	205	
022.D021	250	felszerelve
022.D022	250	
022.D031	350	felszerelve
022.D032	350	
022.D041	500	felszerelve
022.D042	500	
022.D051	650	felszerelve
022.D052	650	

ABIMIG 300 W

Rendelési szám	X	Megjegyzés
022.D060	205	
022.D066	250	
022.D074	350	
022.D082	205	für Schalter oben

Eltérő hosszúságok hajlítási geometriák, mint egyedi darabok, külön kérésre.

Felszerelés

Rendelési szám	Megnevezés	Megjegyzés
146.0076	Gázelosztó	
140.0382	Áramátadó M6 Ø1,2 CuCrZr	
140.0245	Áramátadó M6 Ø1,0 CuCrZr	
140.0054	Áramátadó M6 Ø0,8 CuCrZr	
145.D355	Gázterelő M20x40 NW13,5	
123.D097	Nyakspirál, rózsaszín	WT, X=205
123.D124	Nyakspirál, rózsaszín L=420	WT, X=250/350
123.D125	Nyakspirál, rózsaszín L=720	WT, X=500/650

KURT HAUFE

Schweißtechnik GmbH & Co KG
ein Unternehmen der **ABICOR** Gruppe

D-01159 Dresden, AlHöbtau 9
Telefon: 0351/4203-30
Telefax: 0351/4203-340
e-mail: haufe@binzel-abicor.com
internet: www.binzel-abicor.com

